

## TRADUCTION DE LA NOTICE ORIGINALE

### SOMMAIRE

<b>1</b>	<b>IDENTIFICATION DU PRODUIT</b> .....	<b>3</b>
1.1	DOMAINE D'APPLICATION, FONCTIONS GENERALES ET USAGE PREVU .....	3
1.2	NOM ET ADRESSE DU FABRICANT OU DU DISTRIBUTEUR .....	3
1.3	DECLARATION DE CONFORMITE AUX NORMES DE PRODUIT .....	3
1.4	DESCRIPTION DE L'APPAREIL .....	4
<b>2</b>	<b>SYMBOLES UTILISÉS DANS LE MANUEL</b> .....	<b>4</b>
<b>3</b>	<b>AVERTISSEMENTS ET INSTRUCTIONS POUR LA SECURITÉ</b> .....	<b>5</b>
3.1	INSTALLATION CORRECTE .....	5
3.2	UTILISATION SÛRE .....	6
3.3	ENTRETIEN CORRECT .....	7
<b>4</b>	<b>CARACTÉRISTIQUES DU PRODUIT</b> .....	<b>8</b>
4.1	DIMENSIONS HORS-TOUT ET DIMENSIONS POUR L'INSTALLATION .....	8
4.2	CARACTÉRISTIQUES TECHNIQUES .....	9
<b>5</b>	<b>PRÉPARATION DE L'APPAREIL POUR L'UTILISATION</b> .....	<b>10</b>
5.1	POSITIONNEMENT ET INSTALLATION .....	10
5.2	RACCORDEMENT AU RESEAU DE DISTRIBUTION EN EAU .....	11
5.3	RACCORDEMENT À L'ÉVACUATION .....	11
5.4	RACCORDEMENT AU RÉSEAU ÉLECTRIQUE .....	12
<b>6</b>	<b>PREMIÈRE MISE EN SERVICE</b> .....	<b>13</b>
6.1	PREMIERE MISE EN SERVICE .....	13
6.2	PRÉPARATION A L'EMPLOI (IMPORTANT) .....	13
6.3	UTILISATION DE L'ADOUCCISSEUR (UNIQUEMENT LES MODELES AVEC ADOUCCISSEUR) .....	13
<b>7</b>	<b>BANDEAU DE COMMANDE</b> .....	<b>14</b>
7.1	SETUP (UNIQUEMENT PERSONNEL AGREE) .....	15
7.2	AFFICHAGE .....	15
7.3	PROCEDURE DE PROGRAMMATION DES PARAMETRES (SETUP) .....	16
7.4	PARAMETRES MODIFIABLES .....	16
7.5	RÉGLAGE DISTRIBUTION ET PRODUIT DE RINÇAGE (SEULEMENT SUR CERTAINS MODELES) .....	17
7.6	ACTIVATION MANUELLE DES POMPES PERISTALTQUES – REMPLISSAGE RAPIDE DU CIRCUIT DE DISTRIBUTION DETERGENT ET PRODUIT DE RINÇAGE .....	17
	RÉGLAGE FREQUENCE DE REGENERATION (SEULEMENT LES MODELES AVEC ADOUCCISSEUR) .....	18
7.8	OPTION DE RINÇAGE SUPPLEMENTAIRE (LONG RINÇAGE).- L'ÉCRAN AFFICHE "E.R" .....	18
7.9	OPTION «CYCLE DE L'EAU PROPRE"- L'ECRAN AFFICHE "CL" .....	19
7.10	OPTION "THERMOSTOP"> L'ÉCRAN AFFICHE "TS" .....	19
7.11	OPTION DEMARRAGE RAPIDE FAST / ECO : L'ECRAN AFFICHE "FI" .....	19
<b>8</b>	<b>ANOMALIES AFFICHÉES (TECHNICIEN)</b> .....	<b>20</b>
<b>9</b>	<b>INSTRUCTIONS POUR L'UTILISATEUR</b> .....	<b>22</b>
9.1	AVANT LE LAVAGE .....	24
9.2	PREMIERE UTILISATION JOURNALIERE (CUVE ET SURCHAUFFEUR VIDES) .....	25
9.3	CHANGER DE PROGRAMME .....	26
<b>10</b>	<b>SÉLECTION DU PROGRAMME</b> .....	<b>26</b>
<b>11</b>	<b>PANIER INCLUS DANS LES ACCESSOIRES</b> .....	<b>27</b>
<b>12</b>	<b>ENTRETIEN ET NETTOYAGE</b> .....	<b>27</b>
12.1	NETTOYAGE QUOTIDIEN DES FILTRES .....	28
12.2	VIDANGE TOTALE EN FIN DE JOURNEE .....	29
12.3	APPOINT DE SEL REGENERANT (POUR LES MODELES AVEC ADOUCCISSEUR) .....	30
12.4	CONTROLES PERIODIQUES DES BRAS D'ASPERSION (1 FOIS PAR SEMAINE) .....	30
12.5	ARRET PROLONGE .....	31
<b>13</b>	<b>ANOMALIES AFFICHÉES (UTILISATEUR</b> .....	<b>33</b>

**SMEG** vous remercie d'avoir choisi ce produit.

Ce manuel fait partie intégrante de la machine. Il faut le conserver intact et à portée de la main pendant tout le cycle de vie de la machine car il contient des informations importantes sur le montage, la sécurité, l'utilisation et l'entretien.

Le présent manuel doit accompagner l'appareil en cas de cession.

Avant de mettre la machine en fonction, lisez attentivement toutes les instructions figurant dans le manuel afin de connaître les conditions idéales pour l'utilisation correcte du lave-vaisselle professionnel.

# 1 IDENTIFICATION DU PRODUIT

## 1.1 Domaine d'application, fonctions générales et usage prévu

Ce lave-vaisselle est destiné à l'usage professionnel dans les secteurs de la gastronomie et de la restauration collective et il est conforme aux dispositions en vigueur en matière de sécurité. Un usage impropre est toujours susceptible de provoquer des dommages corporels et / ou matériels ; c'est pourquoi, le lave-vaisselle doit exclusivement être utilisé par du personnel dûment instruit.

Ce lave-vaisselle est conçu pour être utilisé à l'intérieur de lieux stationnaires et il est exclusivement destiné au lavage de la vaisselle (assiettes et couverts, poêles, plateaux, tasses, verres, bols et tout autre ustensile destiné aux traiteurs) pouvant résister aux hautes températures et à l'humidité produites par l'appareil. Tout autre type d'utilisation est interdit et peut s'avérer dangereux.

Les personnes qui, en raison de leurs capacités physiques, sensorielles ou psychiques, de leur expérience ou de leurs connaissances insuffisantes ne sont pas en mesure d'utiliser le lave-vaisselle en toute sécurité, doivent être surveillées et guidées par une personne responsable.

Le fabricant décline toute responsabilité en cas de dommages subis par les personnes et les choses, dus au non-respect des instructions figurant dans le manuel, à un usage incorrect, à l'altération même d'une seule partie de l'appareil et de l'utilisation de pièces détachées non originales.

## 1.2 Nom et adresse du fabricant ou du distributeur

### Smeg S.p.A.

Via Leonardo da Vinci, 4 - 42016 Guastalla (RE) Tel. +39 0522 8211 - Fax + 39 0522 821453

internet: [www.smegfoodservice.com](http://www.smegfoodservice.com), email: [foodservice@smeg.it](mailto:foodservice@smeg.it)

L'équipe de notre Bureau Commercial saura vous fournir des informations relatives au prix et aux promotions.

Notre Bureau d'Assistance Technique vous fournira les indications nécessaires pour un fonctionnement correct de l'appareil et vous mettra en contact avec le Centre d'Assistance autorisée le plus proche. Toute la gamme de nos produits est visible sur notre site Internet.

## 1.3 Déclaration de conformité aux normes de produit

Cet appareil est conforme aux dispositions en vigueur en matière de sécurité et il répond aux exigences des directives 2006/42/CE et 2004/108/CE.

Le lave-vaisselle est également marqué conformément à la directive européenne 2002/96/EC, déchets d'équipements électriques et électroniques (DEEE).



Pour toute information sur le traitement, la récupération et le recyclage de ce produit, veuillez contacter le bureau local compétent pour le service de collecte des déchets ou votre revendeur de confiance.

En s'assurant que ce produit est éliminé de façon correcte, l'utilisateur contribue à prévenir les conséquences négatives potentielles pour l'environnement et la santé.

## 1.4 Description de l'appareil

U	PROTECTION (PLAN DU DESSUS)	
D	AFFICHEUR ET PANNEAU DE COMMANDES	
A	PORTE FRONTALE POUR LE REMPLISSAGE / VIDAGE	
V	CAPOT DE SERVICE	
F	PIEDS RÉGLABLES	

## 2 SYMBOLES UTILISÉS DANS LE MANUEL

	Le symbole indique qu'il faut lire attentivement les instructions figurant dans le manuel.
	Le symbole est situé à côté d'informations importantes pour la sécurité des personnes et de l'appareil.
	Le symbole est situé sur certaines parties qui contiennent des éléments sous tension dangereuse et il indique un risque d'électrocution.
	Ce symbole est apposé à proximité de la borne pour le raccordement d'un conducteur équipotentiel externe.
	Le symbole est situé à côté d'informations importantes. Lisez attentivement les indications et observez les opérations et les règles de comportement indiquées.
	Le symbole est situé à côté d'informations et d'instructions techniques destinées au personnel qualifié qui doit réaliser l'installation, la mise en service, les essais et d'éventuelles interventions d'entretien extraordinaire.
	La présence de ce symbole indique qu'à la fin de sa vie, l'appareil doit être envoyé aux installations d'élimination pour la récupération et le recyclage, conformément aux réglementations en vigueur dans le pays d'installation. Pour l'élimination, adressez-vous aux centres spécialisés.

### 3 AVERTISSEMENTS ET INSTRUCTIONS POUR LA SECURITÉ

Les avertissements et les instructions suivants contiennent des informations importantes à lire avec attention.

Le fabricant décline toute responsabilité en cas de dommages provoqués par le non-respect des avertissements et des instructions pour la sécurité.

#### 3.1 Installation correcte

- Le lave-vaisselle doit être installé par un technicien habilité.
- Pour la manutention et l'installation du lave-vaisselle, portez toujours l'équipement de protection individuelle (EPI) indiqué pour l'activité à exercer.
- N'installez jamais le lave-vaisselle endommagé par le transport. Contactez le revendeur en cas de doute.
- Ne mettez pas le lave-vaisselle en fonction si le câble d'alimentation est endommagé.
- N'installez pas le lave-vaisselle dans des locaux exposés au gel ou dans un milieu à risque d'explosion (ATEX).
- On ne peut installer d'éventuels accessoires sur l'appareil qu'avec l'autorisation du fabricant.
- N'installez pas le lave-vaisselle à côté d'appareils présentant de hautes températures de rayonnement (ex. brûleurs à gaz, fourneaux et autres) car ils risquent de provoquer des dommages.
- Si le lave-vaisselle est installé dans une position rehaussée, assurez-vous que le support et l'appareil sont correctement fixés de manière à éviter toute situation de danger.
- La sécurité électrique n'est assurée que si le lave-vaisselle est raccordé à un conducteur de protection conforme aux exigences des règlements électriques en vigueur. En cas de doute, demandez à un électricien qualifié de contrôler l'installation.
- Prévoyez sur la ligne d'alimentation du lave-vaisselle un sectionneur et un dispositif de protection contre les surintensités (interrupteur magnétothermique ou fusibles), dans une position aisément accessible. Le dispositif doit exclusivement desservir le lave-vaisselle et il doit être compatible avec les caractéristiques électriques nominales de cette dernière.
- Ne branchez pas le lave-vaisselle sur le secteur avec des adaptateurs ou des rallonges car ceux-ci ne garantissent pas la sécurité nécessaire.
- Si le lave-vaisselle est branché sur le secteur par l'intermédiaire d'une fiche, celle-ci doit être du même type que la prise, compatible avec les caractéristiques électriques nominales de l'appareil et conforme aux réglementations nationales en vigueur sur les installations électriques. La fiche doit rester accessible après l'installation.
- Utilisez exclusivement des tuyaux neufs pour le raccordement au réseau de distribution en eau. N'utilisez pas de tuyaux usés ou provenant d'installations précédentes.

- Le raccordement à l'évacuation doit être réalisé dans le respect des réglementations nationales en vigueur. Un raccordement non conforme peut générer un reflux et dans certains cas une pollution.
- Si la machine n'est pas installée dans une niche, il est nécessaire de demander au fabricant le kit de fixation approprié, pour assurer sa stabilité.

### 3.2 Utilisation sûre

- Le personnel préposé à l'utilisation du lave-vaisselle doit être dûment instruit et formé.
- L'appareil n'est pas indiqué pour être utilisé par des mineurs et des personnes aux capacités physiques, sensorielles ou mentales réduites, manquant d'expérience et de connaissance. Ces personnes ne peuvent utiliser l'appareil que sous la supervision d'un guide responsable de leur sécurité.
- Ne laissez pas la porte du lave-vaisselle ouverte. Danger de trébuchement ou de blessure au contact des arêtes de la porte.
- Ne vous asseyez pas et ne vous appuyez pas contre la porte ouverte. La machine pourrait basculer ou du moins subir des dommages.
- L'eau à l'intérieur du lave-vaisselle n'est pas potable.
- N'utilisez pas le lave-vaisselle pour laver ou laisser tremper des produits alimentaires.
- N'utilisez pas l'eau présente à l'intérieur du lave-vaisselle pour décongeler des aliments, même si ceux-ci se trouvent à l'intérieur de récipients hermétiques.
- Durant l'utilisation du lave-vaisselle, faites attention aux températures atteintes par la vaisselle au terme d'un cycle de lavage.
- Faites attention lors de l'ouverture de la porte, des éclaboussures d'eau sont possibles.
- Quand la porte est ouverte, des éclaboussures d'eau chaude pourraient s'échapper.
- Les couteaux et les ustensiles de cuisine doivent être positionnés dans le panier en tournant les pointes vers le bas, ou horizontalement, en veillant à ce qu'il ne dépassent pas du panier.
- Le lave-vaisselle n'est indiqué que pour être utilisé avec de l'eau et des détergents destinés aux lave-vaisselle professionnels. L'utilisation d'autres produits peut endommager la vaisselle et la machine.
- Ne faites pas fonctionner le lave-vaisselle avec des solvants organiques ou des liquides inflammables. N'introduisez pas de la vaisselle tachée de cendre, de cire ou de peinture.
- Pour la manipulation des détergents, suivez scrupuleusement les indications fournies par le fabricant du produit.
- Conservez toujours les fiches de sécurité des détergents à portée de la main pour permettre à l'opérateur de les consulter facilement en cas de besoin.

- L'ingestion ou l'inhalation des détergents peut blesser grièvement le nez, la bouche et la gorge. Consultez immédiatement un médecin en cas d'inhalation ou d'ingestion de détergent.
- Quand la porte est ouverte, des éclaboussures d'eau chaude pourraient s'échapper.
- Il est recommandé d'utiliser des paniers intacts, sans usure ou abîmés. Le cas échéant, les chariots en plastique ne doivent pas être retirés, endommagés, modifiés ou abîmés.

### 3.3 Entretien correct

- Ne nettoyez pas la machine au jet d'eau ni avec un nettoyeur haute pression ou à vapeur. Débranchez le lave-vaisselle du secteur avant toute opération d'entretien sur l'appareil. Le contact même involontaire avec les composants électriques sous tension peut être très dangereux.
- N'ouvrez jamais l'enveloppe du lave-vaisselle. Danger d'électrocution. Seul le technicien habilité peut accéder à l'intérieur du lave-vaisselle.
- Le lave-vaisselle peut exclusivement être réparé par le service d'assistance technique agréé. Les réparations mal effectuées peuvent provoquer des dommages ou des dangers pour l'opérateur.
- Il est interdit d'altérer ou de modifier de quelque manière que ce soit les circuits électriques ou la structure mécanique de la machine. Le fabricant décline toute responsabilité et il ne répond pas des dommages provoqués par des interventions non-autorisées.
- Remplacez les éventuelles pièces défectueuses ou défailtantes exclusivement par des pièces de rechange originales. Le fabricant décline toute responsabilité et ne répond pas des dommages provoqués par l'utilisation de pièces de rechange non originales.
- Le remplacement du câble d'alimentation, lorsqu'il est prévu, doit être réalisé par le fabricant ou par un centre d'assistance agréé conformément aux caractéristiques figurant sur le schéma électrique fourni avec la machine de manière à prévenir tout risque.

## 4 CARACTÉRISTIQUES DU PRODUIT

### 4.1 Dimensions hors-tout et dimensions pour l'installation

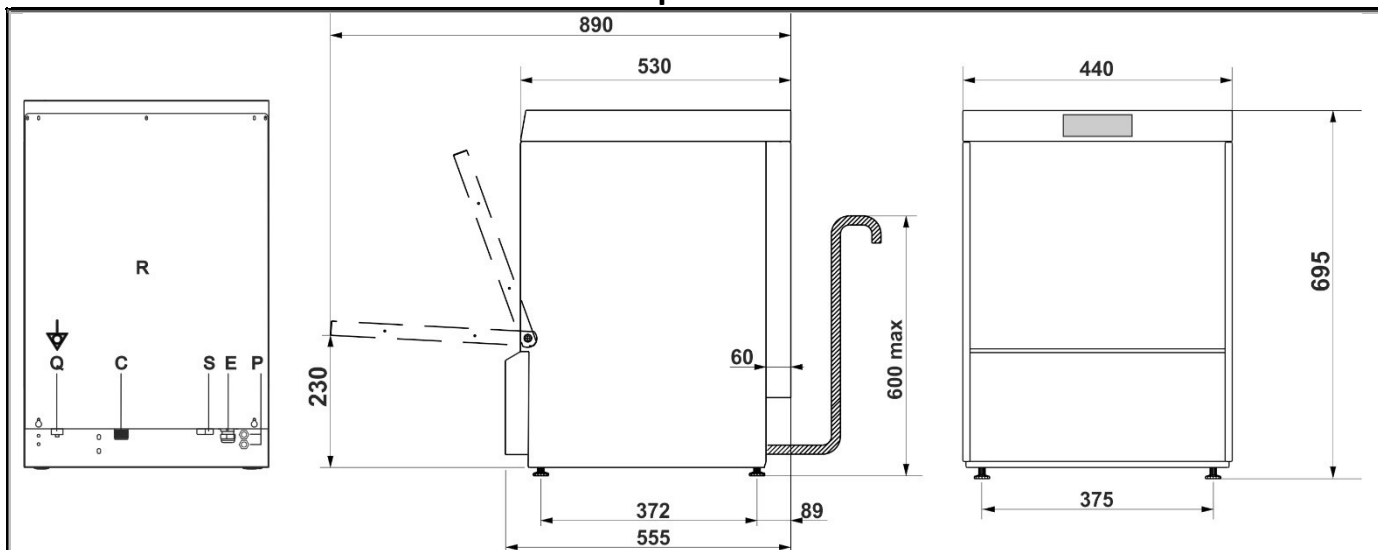

R	PANNEAU INFÉRIEUR ARRIÈRE	E	CÂBLE ALIMENTATION ÉLECTRIQUE
C	TUYAU DE L'ARRIVÉE D'EAU	P	TUYAUX PÉRISTALTIQUES
Q ↓	BORNE POUR CONDUCTEUR ÉQUIPOTENTIEL EXTERNE.	S	TUYAU D'ÉVACUATION
T	ENTRÉE CÂBLE D'ALIM. DOSEUR EXTERNE		

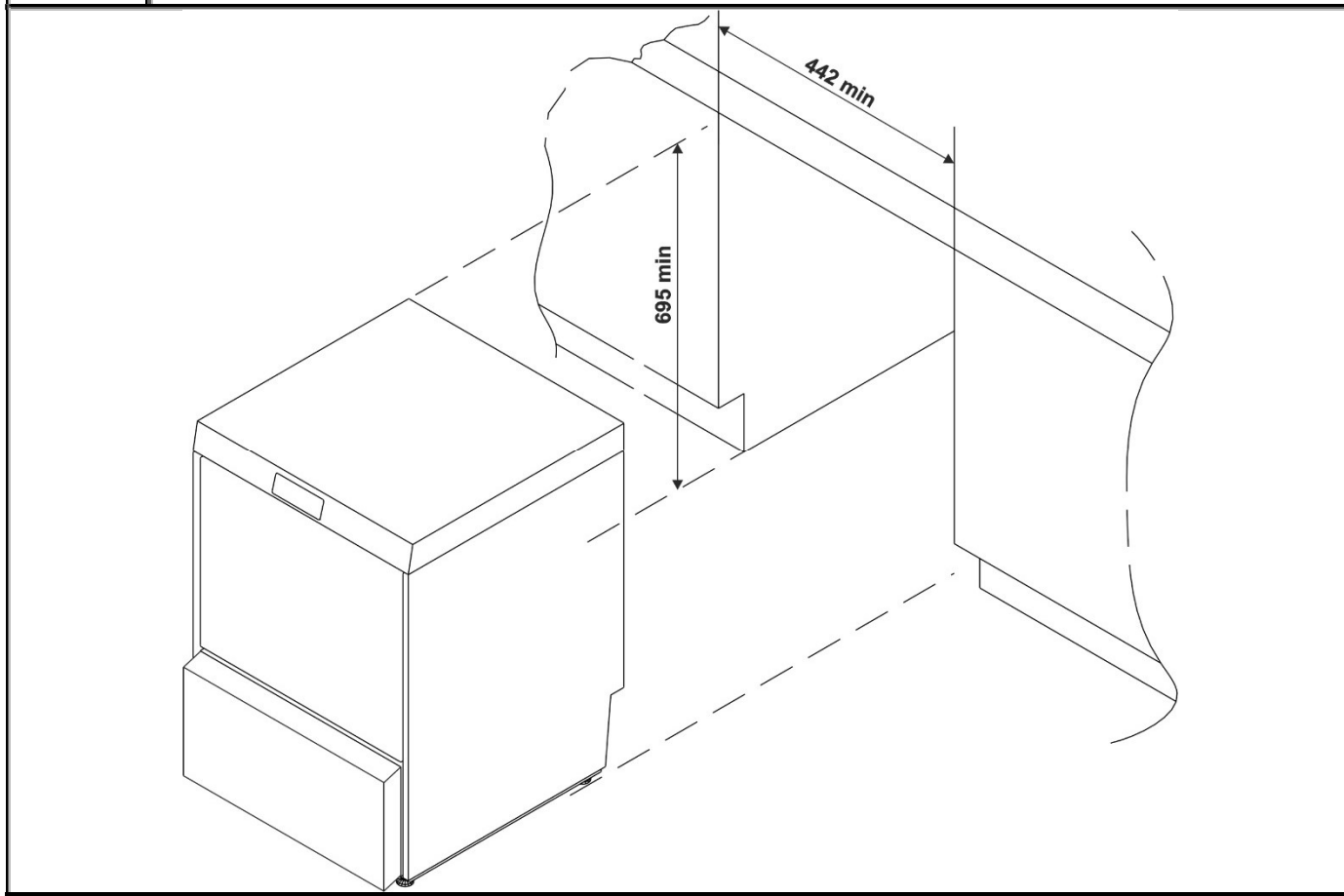



## 4.2 Caractéristiques techniques

Alimentation électrique	-	Voir la plaque des caractéristiques et le schéma électrique annexé à la machine
Pression de l'eau d'alimentation	-	
Température de l'eau d'alimentation	-	
Utilisation	-	Interno
Altitude maximale d'utilisation	m	2000
Température ambiante d'utilisation	°C	10 - 35
Umidità relativa		80% pour des températures atteignant 25 °C avec une diminution linéaire jusqu'à 50 % à une température de 35 °C
Dureté de l'eau d'alimentation (modèle avec adoucisseur)	°f/°d/ppm	≤ 60/≤ 34/≤ 600
Dureté de l'eau d'alimentation (modèle sans adoucisseur)	°f/°d/ppm	≤ 3/≤ 5/≤ 30
Débit de l'alimentation en eau (modèle avec pompe de rinçage)	L/min	min 6
Débit de l'alimentation en eau (modèle sans pompe de rinçage)	L/min	min 12
Raccord tuyau d'évacuation	-	filettato 3/4 "
Diamètre minimum de l'évacuation	mm	25
Hauteur de la vidange (à partir du plan d'appui de la machine)	mm	max 600
Consommation d'eau par cycle de rinçage	L	2.3
Capacité chaudière	L	4
Capacité cuve	L	8
Niveau de bruit	LpA	< 60 dB(A)
Degré de protection	IPX	4
Poids net	kg	~ 45
Type du câble d'alimentation	◀HAR▶	H07RN-F

## 5 PRÉPARATION DE L'APPAREIL POUR L'UTILISATION

Portez le lave-vaisselle sur le lieu d'installation, enlevez l'emballage, vérifiez l'intégrité de l'appareil et les composants ; en cas de dommages, ceux-ci doivent être notifiés par écrit au transporteur. Les éléments d'emballage (sacs en plastique, polystyrène expansé, clous, etc.) ne doivent pas rester à la portée des enfants et des animaux domestiques car ils représentent une des sources potentielles de danger. Tous les matériaux utilisés pour l'emballage sont compatibles avec l'environnement. Ceux-ci peuvent être conservés sans danger ou être éliminés dans un centre spécial d'élimination des déchets. Les composants en plastique éventuellement soumis à une élimination avec recyclage sont marqués comme suit :

PE - polyéthylène : pellicule externe emballages, sacs d'instruction, sacs de protection..

PP - polypropylène : feuillards de fermeture de l'emballage.

PS - polystyrène expansé : cornières de protection, couvercle d'emballage.

Les composants en bois et en carton peuvent être éliminés en respectant les règlements locaux.



Toutes les opérations décrites dans cette section doivent être effectuées et / ou vérifiées par le personnel qualifié qui s'occupera de l'installation et de la première mise en fonction du lave-vaisselle.

### 5.1 Positionnement et installation

Positionnez le lave-vaisselle à l'endroit souhaité et enlevez la pellicule de protection. Nivelez le lave-vaisselle (avec un niveau à bulle) au niveau des quatre pieds de manière à en garantir la stabilité. Si le lave-vaisselle est installé dans une position rehaussée, assurez-vous que le support et l'appareil sont correctement fixés de manière à éviter toute situation de danger.



Les installations et les locaux dans lesquels on installe le lave-vaisselle doivent être conformes aux réglementations en vigueur.



Si le lave-vaisselle est installé à côté d'un autre appareil, vérifiez également les prescriptions fournies par le fabricant de ce dernier.



Les installations différentes de celles prévues doivent d'abord être approuvées par le fabricant.



Dans la zone autour du lave-vaisselle, utilisez exclusivement des meubles à usage professionnel. D'autres types de meubles risquent d'être endommagés.

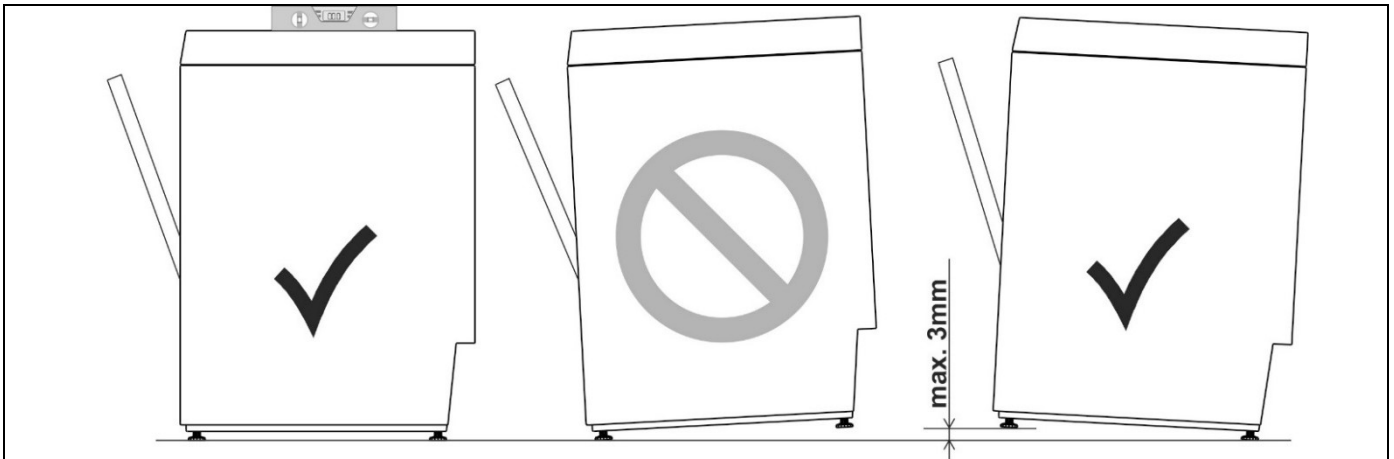

## 5.2 Raccordement au réseau de distribution en eau

Vérifiez que la pression, le débit et la température de l'eau d'alimentation sont conformes aux caractéristiques techniques du lave-vaisselle. Si la pression dynamique est supérieure à la limite indiquée parmi les caractéristiques techniques, il est nécessaire d'installer un réducteur de pression. Si la pression est inférieure, il pourrait être nécessaire d'installer une pompe supplémentaire pour garantir des performances optimales. Raccordez le tuyau d'alimentation en eau à un robinet à prise fileté  $\frac{3}{4}$ " gaz, en interposant le filtre « A » fourni. Le robinet devra être facilement accessible une fois l'installation terminée.

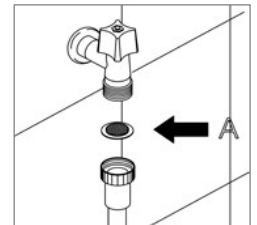

Utilisez exclusivement des tuyaux neufs pour le raccordement au réseau de distribution en eau. N'utilisez pas de tuyaux usés ou provenant d'installations précédentes.



Si le réseau de distribution en eau est resté longtemps inactif ou s'il a subi des interventions, éliminez l'air et les impuretés à l'intérieur des conduites en faisant couler l'eau avant de raccorder les tuyaux d'alimentation de l'appareil.



**Un double clapet anti-retour « homologué » assurant une protection contre le retour pour au moins la catégorie de fluide 3 doit être installé au point de raccordement entre l'alimentation en eau et le montage de l'appareil.**

## 5.3 Raccordement à l'évacuation

Le lave-vaisselle est équipé d'une pompe d'évacuation et il est disposé pour l'installation avec une évacuation murale et au sol. Avant de raccorder les tuyaux, vérifiez que la section et la hauteur de l'évacuation murale sont conformes aux caractéristiques techniques déclarées du lave-vaisselle. Raccordez le tuyau d'évacuation du lave-vaisselle en veillant à le poser sans plis, sans courbes brusques ni compressions. Étant donné que la température de l'eau d'évacuation peut atteindre des températures élevées, fixez l'extrémité du tuyau à la prise d'évacuation au moyen de colliers fournis.



Le raccordement à l'évacuation doit être réalisé dans le respect des réglementations nationales en vigueur. Un raccordement non conforme peut générer un reflux et dans certains cas une pollution.



Ne réalisez pas de prolongements du tuyau d'évacuation fournie avec la machine. D'éventuels prolongements risquent de provoquer des problèmes d'évacuation.

## 5.4 Raccordement au réseau électrique

Le raccordement électrique du lave-vaisselle doit être confié à du personnel autorisé et qualifié, dans le respect des normes en vigueur. Observez également les dispositions techniques de raccordement fournies avec la machine. Les caractéristiques électriques nominales du lave-vaisselle figurent sur la plaque des données techniques de l'appareil. Prévoyez sur la ligne d'alimentation du lave-vaisselle un sectionneur avec une séparation entre les contacts par catégorie de surcharge et un dispositif de protection contre les surintensités (interrupteur magnétothermique ou fusibles), dans une position aisément accessible. Les dispositifs doivent exclusivement desservir le lave-vaisselle et ils doivent être compatibles avec les caractéristiques électriques nominales de cette dernière. Avant la mise en fonction du lave-vaisselle, les dispositifs de protection doivent être soumis à un essai de fonctionnement. Si le lave-vaisselle est branché sur le secteur par l'intermédiaire d'une fiche, celle-ci doit être du même type que la prise, compatible avec les caractéristiques électriques nominales de l'appareil est conforme aux réglementations nationales en vigueur. La fiche doit rester accessible après l'installation.



La sécurité électrique n'est assurée que si le lave-vaisselle est raccordé à un conducteur de protection conforme aux exigences des règlements électriques en vigueur. En cas de doute, demandez à un électricien qualifié de contrôler l'installation.



Ne branchez pas le lave-vaisselle sur le secteur avec des adaptateurs ou des rallonges car ceux-ci risquent de donner lieu à des surchauffes dangereuses.



**Raccordez l'appareil au raccordement équipotentiel. La borne équipotentielle se trouve en bas dans la partie postérieure de l'appareil et est marquée par le symbole ⚡.**



Recommandation supplémentaire : disjoncteur différentiel classe B sensible à tous les courants avec un courant de déclenchement de 30 mA



Le lave-vaisselle n'est hors tension que lorsque le sectionneur est désactivé si la fiche est débranchée dans le cas des machines munies d'une fiche.

400V 3N~/12A/7,3kW/50Hz\*\*  
 230V 3~/21A/7,3kW/50Hz  
 230V 3~/22A/5,0kW/50Hz  
**CHF**-230V 3~/15A/3,4kW/50Hz  
**NCHF**-230V 3~/20A/4,5kW/50Hz

Raccordements électriques reportés sur la plaque des caractéristiques

Si indiqués avec **CHF**, les résistances du réservoir et de la chaudière **fonctionnent** simultanément.

Si indiqués avec **NCHF**, les résistances du réservoir et de la chaudière **ne fonctionnent pas simultanément**.

L'exemple ci-contre n'est qu'indicatif.

## 6 PREMIÈRE MISE EN SERVICE

### 6.1 Première mise en service

Le système électrique de protection doit être soumis à un essai fonctionnel avant la mise en service. L'installation doit être faite et/ou vérifiée par un personnel qualifié qui se chargera de la première mise en service et qui donnera les instructions relatives au fonctionnement du lave-vaisselle.

### 6.2 Préparation à l'emploi (important)

Le doseur de produit de rinçage est présent sur tous les modèles, alors que le doseur de détergent ne l'est que sur certains.

**Si l'appareil est équipé des deux doseurs**, monter les distributeurs externes pour le détergent et pour le produit de rinçage, puis y introduire les tuyaux d'aspiration situés à l'arrière. Tuyau rouge : détergent ; tuyau bleu ciel : produit de rinçage.

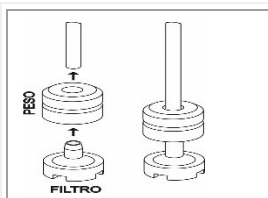

Avant d'installer les tuyaux dans les distributeurs, lester les extrémités avec le poids (nécessaire pour garder l'aspiration sur le fond du distributeur) et monter le filtre, comme montré sur la figure. Si le doseur de détergent n'est pas monté en usine, il suffit de commander le KIT correspondant pour pouvoir l'installer.



**IMPORTANT:**

**À chaque changement** de type de détergent/produit de rinçage, il est **IMPÉRATIF** de **vider les pompes péristaltiques** en plongeant dans l'eau les tuyaux d'aspiration extérieurs pendant quelques cycles. **Utiliser exclusivement, dans tous les cas, des produits spécifiques** pour lave-vaisselle. **Le non-respect** de ces indications entraîne **l'annulation de la garantie** sur le circuit hydraulique de l'appareil. **Il est recommandé** de faire remplacer par le service après-vente, **tous les 12 mois ou tous les 15 000 cycles de lavage**, le tuyau à l'intérieur de la pompe détergent et produit de rinçage.

### 6.3 Utilisation de l'adoucisseur (uniquement les modèles avec adoucisseur)



Le calcaire contenu dans l'eau (responsable de sa dureté) laisse des traces blanches sur la vaisselle sèche qui, au fur et à mesure, devient opaque. Le lave-vaisselle est équipé d'un adoucisseur automatique qui, avec du sel régénérant prévu à cet effet, neutralise les éléments responsables de la dureté de l'eau.



Avant d'utiliser le lave-vaisselle pour la première fois, verser le sel et un litre d'eau dans le réservoir. Après chaque remplissage du réservoir, contrôler que le bouchon est bien fermé. Le mélange eau/détergent ne doit pas s'infiltrer dans le réservoir à sel, car ceci compromettrait le bon fonctionnement du circuit de régénération. Dans ce cas, la garantie n'est plus valable.

## 7 BANDEAU DE COMMANDE



### Légende Symboles

	Touche marche et arrêt
	Touche évacuation complète (cuve-surchauffeur)
	Touche régénération (uniquement avec l'adoucisseur)
	Touche programme court
	Touche programme intermédiaire
	Touche programme long
<b>L1</b> ○	Led programme court
<b>L2</b> ○	Led programme intermédiaire
<b>L3</b> ○	Led programme long
<b>L4</b> ○	Led évacuation
<b>L5</b> ○	Led appareil allumé
<b>L6</b> ○	Led manque de sel (uniquement avec l'adoucisseur)

### Légende des messages sur l'afficheur

CLOSE	Fermer la porte
FILL	Appareil en cours de préparation
End	Opération terminée
PrF 400/500/CAP	Modèle de l'appareil (Affiché lors du démarrage de la machine à l'aide de l'interrupteur principal.)
F xx r xxX	Version / révision du firmware installé. (Affiché lors du démarrage de la machine à l'aide de l'interrupteur principal. après l'abréviation du modèle)
UnLoAd	Évacuation complète
OFF	Machine éteinte, sous tension

## Utilisation des touches

Touche	Pression brève	Pression pendant 2"	Pression pendant 5"	Pression longue + relâchement et nouvelle
	Affichage des températures Surchauffeur et cuve	On/Of		En cas de porte ouverte et lorsque la machine est <b>OFF</b> . Appui long >>> apparaît "- -" à l'écran. Relacher
	Défilement des paramètres de setup		Démarrage évacuation	
	Définition programme court	Démarrage programme court		
	Définition programme intermédiaire	Démarrage programme		
	Définition programme long	Démarrage programme long		
	Définition P0 (Vidange cuve)		Démarrage P0 <b>A' porte</b>	
		Pompe péristaltiques mode manuel pour remplissage des		Reset des paramètres FAB (1) Uniquement les

1) Restauration les paramètres d'usine.

Lors de l'installation initiale, il est possible d'effectuer une série d'opérations pour personnaliser le lave-vaisselle en fonction des exigences de l'utilisateur.

### 7.1 SETUP (uniquement personnel agréé)



#### Setup

Lors de la première mise en service, procéder au paramétrage ou au réglage des fonctions/paramètres suivants :

### 7.2 Affichage

L'affichage fournit les informations suivantes:







- Machine éteinte mais sous pression: OFF
- machine en marche et prête à l'emploi: Fin / P1-P2-P3
- phase de lavage ||| ||| ||| |||
- phase de programmation: Voir le chapitre paramètres de programmation
- Message d'erreur: Voir chapitre des messages d'erreur

#### Remarque sur la visualisation des températures

Il est possible que les températures affichées ne correspondent pas à la température effectivement présente dans la cuve et/ou dans le surchauffeur pendant

### 7.3 Procédure de programmation des paramètres (setup)

Pour modifier les paramètres depuis la position « Of » de l'appareil avec la **porte en position ouverte**, procéder comme suit:

- 1) éteindre l'appareil à l'aide de la touche (On/Of) ;
- 2) Appuyer en maintenant l'appui sur la touche  jusqu'à ce que l'écran affiche « - - », relâcher et appuyer de nouveau sur la touche.
- 3) appuyer sur la touche évacuation  pour faire défiler les paramètres à modifier ;
- 4) appuyer sur la touche P1  pour modifier le paramètre ;
- 5) pendant les opérations de setup la description et la valeur du paramètre s'alternent sur l'afficheur ;
- 6) sélectionner de la même façon les autres paramètres à modifier et répéter la procédure ;
- 7) Pour quitter le réglage appuyez sur  jusqu'au "OFF", appuyer sur P2  ou P3  attendre au moins trois minutes sans appuyer sur les boutons; De cette façon, la machine sort automatiquement du menu de configuration.

### 7.4 Paramètres modifiables

Ce tableau énumère les paramètres du modèle, les options de programme et de température.

Afficheur	Valeurs programmables	Description
°b	De 85° à 71°	Température du surchauffeur
°t	De 62° à 52°	Température de la cuve
Ri	0 – 2 gr/lit (en phase de 0,1)	Dosage du produit de rinçage
dE	0-10 gr/lit (0-10 en phase de 0,2)	Dosage du détergent
St	On – OF	Auto-Start : démarrage du programme de lavage à la fermeture de la porte. On activé OF désactivé
HA	H0 – H6	Définition dureté de l'eau.
Er	On-OF	Rinçage prolongé à la fin du cycle de lavage (8 "). On activé OF désactivé
CL	On-OF	Cycle de l'eau propre. On : activé - OF : désactivé
TS	On – OF	Thermostop On activé OF désactivé.
Fi	FS-EC	Démarrer la machine en mode FAST ou ECO (modèles sans pompe de rinçage)
Sr	-	Entrée menu Service (réservée aux techniciens autorisés)



## 7.5 Réglage distribution et produit de rinçage (seulement sur certains modèles)

**REMARQUE:** Il est recommandé de ne pas dépasser le dosage indiqué par le fabricant sur les emballages. Un dosage excessif pourrait entraîner la formation d'écume des lèvres.

### Produit de rinçage – dosage en grammes/litre (dépend du modèle) - « ri » s'affiche

	<p>Avec chaque pression sur  la valeur augmente de 0,1 g / l jusqu'à max. de 2 g / l.</p> <p><b>Par défaut: 1,2 g / l.</b></p>	
--	--	--

**REMARQUE:** Il est recommandé de ne pas dépasser le dosage indiqué par le fabricant sur les emballages. Un dosage excessif pourrait entraîner la formation d'écume des lèvres.

### Détergent – dosage en grammes/litre (dépend du modèle) - « dE » s'affiche

	<p>Avec chaque pression sur  la valeur augmente de 0,2 g / l jusqu'à max. de 10 g / l.</p> <p><b>Par défaut: 2,6 g / l.</b></p>	
--	---	--

**REMARQUE:** Il est recommandé de ne pas dépasser le dosage indiqué par le fabricant sur les emballages. Un dosage excessif pourrait entraîner la formation d'écume des lèvres.

## 7.6 Activation manuelle des pompes péristaltiques – remplissage rapide du circuit de distribution détergent et produit de rinçage

Lave-vaisselle sous tension et réservoir plein: Appuyez sur les boutons **P2** + **P3** simultanément pendant 5 secondes

La fonction péristaltique fonctionne jusqu'à ce que vous appuyez sur P2 ou P3; au cours de la procédure, les symboles restent sur et l'écran affiche "e". Remplissage du circuit de rinçage se produit en 7 minutes, le circuit de remplissage de détergent se produit en deux minutes.

Parce que les pompes fonctionnent simultanément, il est nécessaire de prendre seulement cinq minutes pour faire le produit de rinçage (cuve de rinçage dans le tube bleu), pour les deux dernières minutes, même le nettoyeur (tube de rouge dans l'agent de nettoyage de la cuve)

## 7.7 Tableau réglage de la dureté eau de ville

Ce tableau donne le rapport entre la dureté de l'eau en entrée et, par conséquent, la quantité d'eau que les résines peuvent traiter. Après l'exécution du nombre de cycles de lavage correspondant au réglage de la dureté de l'eau, le lave-vaisselle suit automatiquement le cycle de régénération des résines qui prend environ 90 secondes. Pendant cette phase, il est normal que le dispositif puisse exécuter des charges ou des décharges de manière automatique, même s'il ne remplit pas un cycle de lavage.

	<p>« rE9E » sur l'afficheur indique que la machine effectue le cycle de régénération des résines, qui dure environ 90 secondes. Pendant cette phase, il est normal que la machine charge ou vidange automatiquement, même si elle n'effectue pas de cycle de lavage.</p>
--	--

Ppm-mg/l	Dureté (°dH degrés allemands)	Dureté (°dH degrés français)	Niveau de réglage
Régénération désactivée			HA: 00
150	8,5	15	HA
200	11	20	HA
300	17	30	HA : 03 default
400	22,5	40	HA:
500	28	50	HA:
600	33,5	60	HA:

### Réglage fréquence de régénération (seulement les modèles avec adoucisseur)

Voir le menu de setup de l'appareil.

	<p>En cas de valeurs supérieures à 60°dF/33°dF, il convient d'utiliser un dispositif externe de traitement de l'eau, et la fréquence de régénération doit être réglée sur H0.</p>
--	---

## 7.8 Option de rinçage supplémentaire (long rinçage).- L'écran affiche "E.r"

	<p>Le rinçage est prolongé par huit " par rapport à la norme pour chaque cycle de lavage.</p> <p>Appuyez sur  pour activer (On) / désactiver (OF)</p>
--	---

### 7.9 Option «cycle de l'eau propre"- L'écran affiche "CL"

	<p>Une fois cette option activée, l'eau de la cuve est vidangée complètement, puis remplacée par de l'eau propre à chaque cycle de lavage. La durée de cette opération varie selon la température de l'eau.</p> <p>Appuyez sur  pour activer (On) / désactiver (OF)</p>
--	--

### 7.10 Option "thermostop"> L'écran affiche "tS "

	<p>"On" = température minimale de rinçage comme réglée auparavant, indépendamment de la température de l'eau d'entrée; le cycle de vie minimale peut être prolongée de quelques secondes.</p> <p>"Off" = la température minimum de rinçage pourrait être de quelques degrés inférieure au réglage si elle n'utilise pas d'eau chaude à l'entrée.</p> <p>Appuyez sur  pour activer (On) / désactiver (OF)</p>
--	---

### 7.11 Option Démarrage rapide Fast / Eco : L'écran affiche "Fi"

	<p>Démarrage rapide (Fast Start (FS): vous permet de démarrer la machine en moins de temps que la norme; ce qui implique une plus grande consommation d'eau au premier démarrage.</p> <p>Démarrage Eco (CE): la machine démarre en temps standard, sans consommation d'eau supplémentaire.</p> <p>Appuyez sur  pour activer (On) / désactiver (OF)</p>
--	---

## 8 ANOMALIES AFFICHÉES (TECHNICIEN)

Le lave-vaisselle peut signaler plusieurs anomalies sur l'afficheur. Si le problème persiste après avoir éteint puis rallumé l'appareil, procéder comme suit :

Er 04	Anomalia sonda temperatura vasca	Sonda temperatura vasca staccata o non funzionante.
Er 05	Anomalie remplissage d'eau dans la cuve	<p>Réservoir plein non atteint en temps opportun : vérifier robinet de prise d'eau, pression dynamique de l'alimentation, nettoyage filtre d'entrée d'eau, nettoyage buse rinçage, possibles dommages du tuyau d'arrivée d'eau. Si le problème persiste durant le « remplissage » :</p> <ul style="list-style-type: none"> <li>- Rupture de la citerne de travail au niveau de la pression. (à vide : vérifier si l'interrupteur de pression de sécurité du réservoir intervient).</li> <li>- Fuite de tuyau reliée au piège à air. Si le problème persiste, il survient pendant le programme de travail.</li> <li>- Valve tuyau d'échappement bloquée par la saleté : pour siphonner, le réservoir se vide complètement à la fin d'un programme de lavage.</li> </ul>
Er 06	Anomalie évacuation de l'eau	<p>Vérifier :</p> <ul style="list-style-type: none"> <li>- Le nettoyage des filtres ; obstructions, plissement ou blocage du tuyau d'échappement.</li> <li>- Possible blocage de la pompe de vidange (bloquée par la saleté).</li> </ul> <p>En cas de manque de solution au problème, contactez le Service Après-Vente.</p>
Er 23	La température du surchauffeur n'augmente pas comme prévu	<p>Le problème pourrait se présenter même si l'eau continue à entrer dans la cuve (les causes sont celles qui provoquent aussi « Er 05 » - voir ci-dessus). Si le problème persiste, contrôler dans l'ordre : - résistance du surchauffeur abîmée. - télerupteur en panne, - ouvert sur le thermostat de sécurité surchauffeur. - sonde de température surchauffeur défectueuse ou mal positionnée. - relais carte mère en panne. Important : si la résistance du surchauffeur est abîmée, la cause pourrait être le fonctionnement sans eau dans le surchauffeur. Le pressostat indique le plein même si le surchauffeur est vide : vérifier et, le cas échéant, remplacer la chambre à air surchauffeur et/ou le pressostat respectif.</p>
Er 24	Anomalie sonde de température surchauffeur	Sonde de température surchauffeur débranchée ou défectueuse.

<p><b>Er 25</b></p>	<p>Anomalie remplissage d'eau dans le surchauffeur</p>	<p>Niveau d'eau non atteint en temps opportun dans la chaudière : vérifier robinet de prise d'eau, la pression dynamique d'alimentation, propreté filtre d'aspiration de l'eau, des dommages sur le tuyau de prise d'eau, ou bien vérifier dans l'ordre :</p> <ul style="list-style-type: none"> <li>- interrupteur de la chaudière défectueux (toujours quand vide)</li> <li>- Perte ou détachement du tube (l'eau entre dans le tube)</li> <li>- e Mauvais réglage Menu Service «<b>RP</b>»</li> </ul>
<p><b>Er 26</b></p>	<p>Anomalie vidange du surchauffeur</p>	<ul style="list-style-type: none"> <li>- Vérifier la pulvérisation des tuyaux de rinçage</li> <li>- Interrupteur de pression de chaudière défectueux (toujours sur le plein)</li> <li>- Perte ou détachement du tube ( l'eau entre dans le tube)</li> <li>- Dysfonctionnement de la pompe de rinçage (si présente)</li> </ul>
<p><b>Er 27</b></p>	<p>Anomalie vidange du surchauffeur - avec la cuve pleine Ou présence du plein surchauffeur sur les modèles sans pompe de rinçage</p>	<p>Chaudière défectueuse (toujours sur le plein) de pression. Si apparaît sur les modèles sans pompe de rinçage, il est détecté à tort la présence de la chaudière de pression : vérifier les paramètres sur le service de menu sous «<b>RP</b>»</p> <p>« <b>RP</b> » = <b>ON</b> pour les modèles avec pompe rinçage</p> <p>« <b>Rp</b> » = <b>OFF</b> pour les modèles sans pompe rinçage</p>

## 9 INSTRUCTIONS POUR L'UTILISATEUR

### Bandeau de commande









### Légende Symboles

	Touche marche et arrêt
	Touche évacuation complète (cuve-surchauffeur)
	Touche régénération (uniquement avec l'adoucisseur)
	Touche programme court
	Touche programme intermédiaire
	Touche programme long
L1 ○	Led programme court
L2 ○	Led programme intermédiaire
L3 ○	Led programme long
L4 ○	Led évacuation
L5 ○	Led appareil allumé
L6 ○	Led manque de sel (uniquement avec l'adoucisseur)

### Légende des messages sur l'afficheur

CLOSE	Fermer la porte
FILL	Appareil en cours de préparation
End	Opération terminée
PrF 400/500/CAP	Modèle de la machine (Affiché lors du démarrage de la machine par l'interrupteur principal.)
UnLoAd	Évacuation complète
OFF	Machine éteinte sous pression

## Utilisation des touches

Touche	Pression brève	Pression pendant 2"	Pression pendant 5"
	Affichage températures surchauffeur (L3) et cuve (L1)	On/OF	
			Démarre vidange total (cuve + chaudière)
		Démarrage programme court	
		Démarrage programme intermédiaire	
		Démarrage programme long	
	Définition P0		Démarrage programme P0 : vidange de la cuve pour le nettoyage des filtres. Éteindre, puis rallumer pour une nouvelle utilisation.

## 9.1 Avant le lavage

	<p>N'utiliser que des détergents et des produits de rinçage pour les lave-vaisselle industriels. Ne pas utiliser les savons pour le lavage manuel. Nous recommandons les produits Smeg conçus expressément pour ce lave-vaisselle.</p>
	<p>Pour l'appoint des réservoirs, faire attention à ne pas échanger les produits, car ceci pourrait abîmer et endommager le lave-vaisselle.</p>

Ne pas mélanger plusieurs détergents, car ceci endommagerait le doseur. Le **non-respect** de ces indications entraîne **l'annulation de la garantie** sur le circuit hydraulique de l'appareil. Les détergents pour lave-vaisselle industriels peuvent provoquer des graves irritations. Respecter scrupuleusement les instructions fournies sur l'emballage par le fabricant du détergent.

### Vérifier

<p>Ouvrir le robinet de l'arrivée d'eau (réseau de distribution eau).</p>	<p>Le niveau détergent et produit de rinçage dans les distributeurs.</p>	<p>Le réservoir à sel contient du sel (le cas échéant).</p>	<p>Le bon positionnement des filtres, la rotation des gicleurs, l'absence de corps étrangers dans le lave-vaisselle.</p>	<p>Activer l'interrupteur général (secteur). Les points décimaux des deux chiffres s'affichent.</p>



## 9.2 Première utilisation journalière (cuve et surchauffeur vides)

	<p><b>Avec la porte fermée et l'interrupteur général sur ON :</b></p> <p>Appuyez sur  et maintenez l'appui pendant 3,2 secondes, le LED s'allume ON/OFF et l'affichage montre sur l'écran la révision du firmware (F r xxx xxx ...) et ensuite FILL.</p>
	<p>Commencez à remplir la cuve. Lorsque la cuve est pleine, l'écran indique "End" qui s'alterne avec l'affichage du dernier programme exécuté (Fin / P1).</p>
	<p>Charger la vaisselle Fermer la porte; le cycle démarre.</p>
	<p>Appuyer pendant 2" environ sur l'une des trois touches pour sélectionner le programme. La led du programme se met à clignoter.</p> <p>Pendant le lavage, une série de barres verticales sur l'écran affichent la progression du programme sélectionné.</p>
	<p>Une fois le programme complété, le LED cesse de clignoter et reste allumé, l'écran indique "End" qui s'alterne avec l'affichage du dernier programme exécuté (par ex. P2 / Fin).</p>
	<p>Décharger la vaisselle Le dernier programme exécuté est reprogrammé une fois le lave-vaisselle est fermé.</p>

### 9.3 Changer de programme

	<p>Si l'interrupteur général n'est pas désactivé, l'appareil repropose le dernier programma effectué. Pour changer le programme, appuyez sur le bouton du programme désiré, les lumières LED s'allument et l'écran affiche la durée du programme.</p>
	<p>Pour confirmer, garder la touche enfoncée pendant environ 2". Le LED clignote et commence alors le programme de lavage.</p>

Si un programme est en cours, il est possible de le changer. Mettre tout d'abord l'appareil en pause

(appuyer pendant 2" sur l'une des touches ), puis sélectionner le programme.

## 10 SÉLECTION DU PROGRAMME

En faisant défiler les programmes disponibles, on affiche d'abord le numéro du programme (P1, P2, .... etc.) et sa durée alternativement aux températures de lavage et de rinçage.

SYMBOLE	PROGRAMME	TYPE DE SALETÉ	DURÉE (*)
	Court	Verres et tasses	1 min 30 s
	Intermédiaire	Verres, tasses et assiettes peu sales	2 min 30 s
	Long	Couverts et assiettes très sales	4 min

(\*) La durée des cycles indiquée ci-dessus est garantie si la température de l'eau d'alimentation respecte les températures indiquées et conseillées sur le tableau « CARACTÉRISTIQUES TECHNIQUES », et se rapporte dans tous les cas au premier cycle effectué. En cas de cycles répétés, les conditions d'utilisation peuvent varier d'une installation à l'autre. En cas d'alimentation à l'eau froide, les cycles pourraient être plus longs en fonction de la température de l'eau en entrée. et du réglage « thermostop ».

	<p>L'ouverture de la porte quand le programme est en cours implique l'interruption du programme même, qui, à la fermeture ultérieure de la porte devrait être renouvelé à partir du début</p>
--	---

	<p><b>Interruption de courant.</b> Si la porte est ouverte lorsque le courant est rétabli, sur l'écran s'affiche et clignote "Fermer" et "t °" et la résistance reste éteinte. <b>Fermer la porte</b> pour la sécurité de l'utilisateur et afin d'éviter le risque de brûlures,.</p>
--	--

## 11 PANIERS INCLUS DANS LES ACCESSOIRES

Les paniers fournis avec le lave-vaisselle dépendent de la forme et du matériau du modèle acheté. Des paniers supplémentaires peuvent être achetés auprès du service après-vente. Les images suivantes sont indicatives.

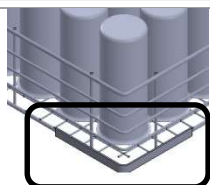
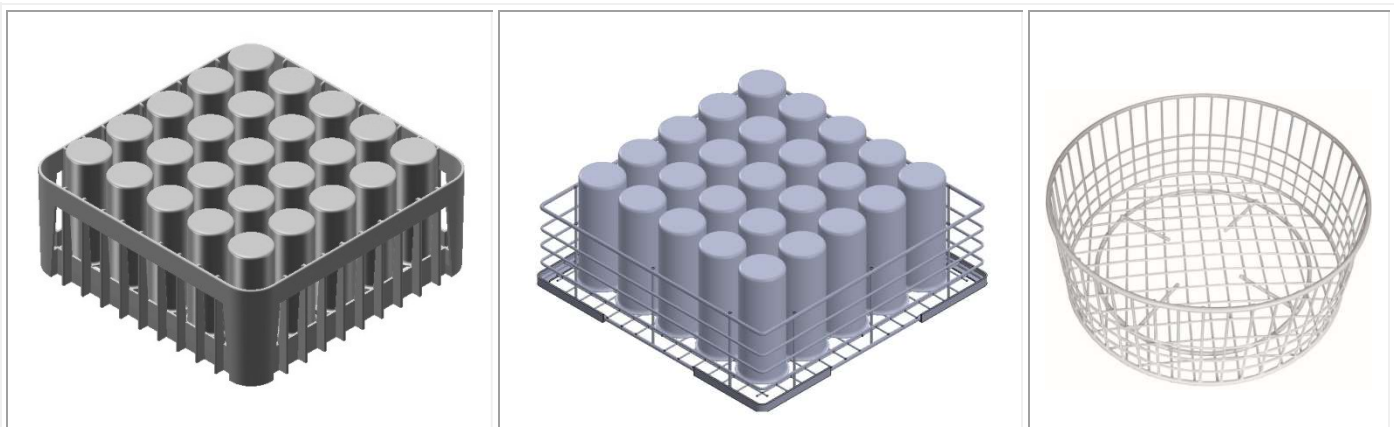

### REMARQUE:

Il est recommandé d'utiliser des paniers intacts, sans usure ou abîmés. Le cas échéant, les chariots en plastique ne doivent pas être retirés, endommagés, modifiés ou abîmés.

### Verres

Positionnez les verres à l'envers vers le bas.



### Couverts

Utilisez le panier approprié. Mettez les couverts de préférence avec le manche vers le bas, en prenant soin de ne pas vous blesser avec les fourchettes et les lames de couteau.

## 12 ENTRETIEN ET NETTOYAGE

Il est recommandé de faire faire une maintenance périodique par un service après-vente agréé SMEG au moins une fois par an pour conserver une performance optimale.

Les consommables (par exemple, les tuyaux des pompes péristaltiques) et/ou les pièces d'usure doivent être remplacés par des pièces détachées d'origine SMEG.

**N.B. :** le fabricant ne saurait être tenu pour responsable des dommages intentionnels ou des dégâts causés par un manque de soin, par la négligence, par le non-respect des prescriptions, des instructions et des normes, ou par des raccordements inadéquats, et dans ce cas, la garantie perd sa validité.



Le lave-vaisselle présente l'indice de protection **IPX 4**. Il est, cependant, **interdit** d'utiliser des jets d'eau directs pour le nettoyage.

## 12.1 Nettoyage quotidien des filtres

a- Le groupe des filtres est constitué de 2 ou 3 éléments de filtrants, en fonction du modèle.

b- Procédure du démontage des 3 éléments filtrants:

c- a- Débrancher et enlever le gicleur inférieur

d- b- enlever les deux filtres rectangulaires

c- Tournez le filtre "C", enlevez le et le séparer en enlevant la partie centrale "D".

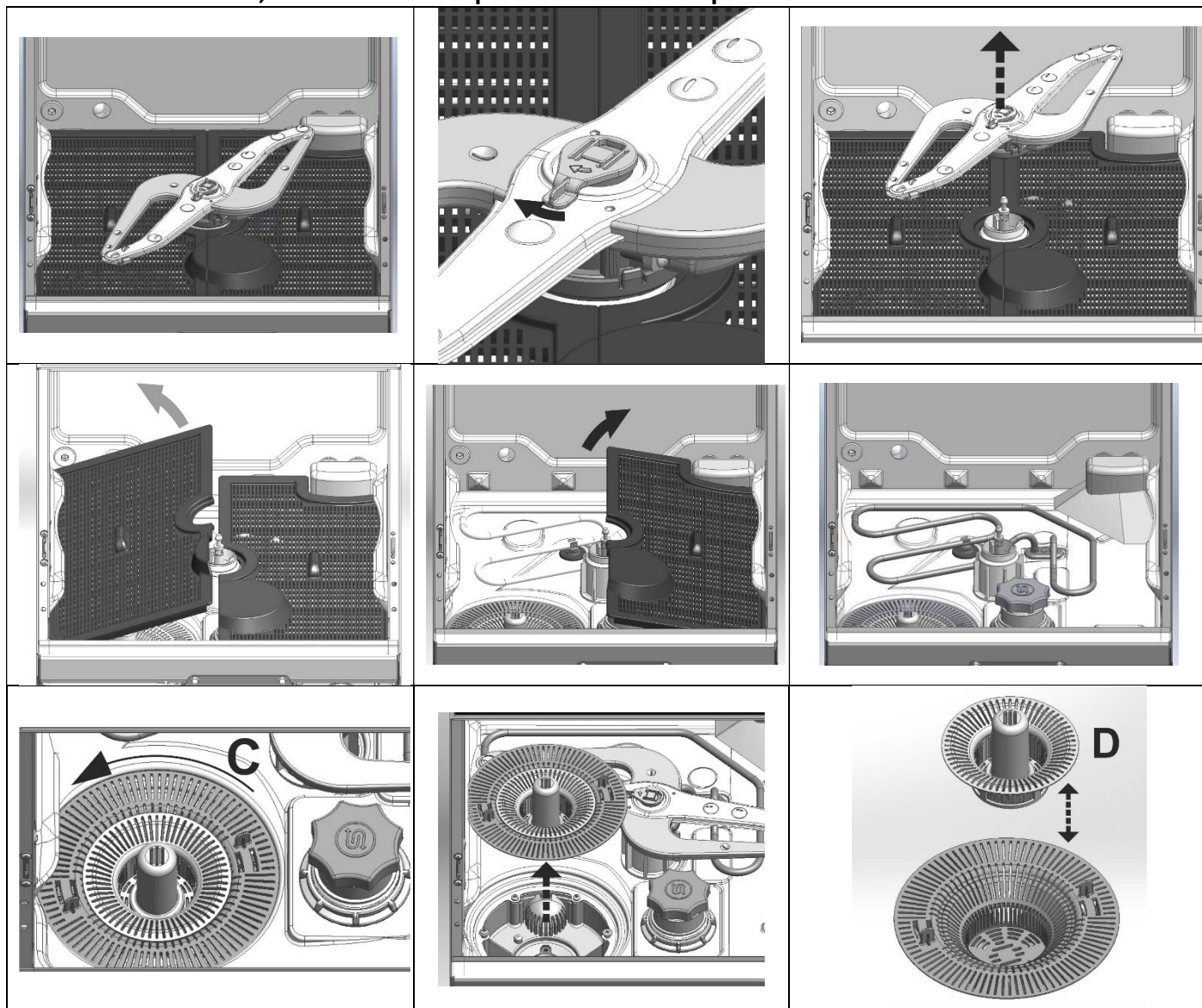

**Procédure de démontage des filtres avec 2 éléments filtrants:**

**Pas besoin d'enlever le bras inférieur de pulvérisation.**

**Tournez le filtre "C", enlevez le et le séparer en enlevant la partie centrale "D".**

**Le filtre "C" peut avoir différentes profondeurs, en fonction du modèle.**

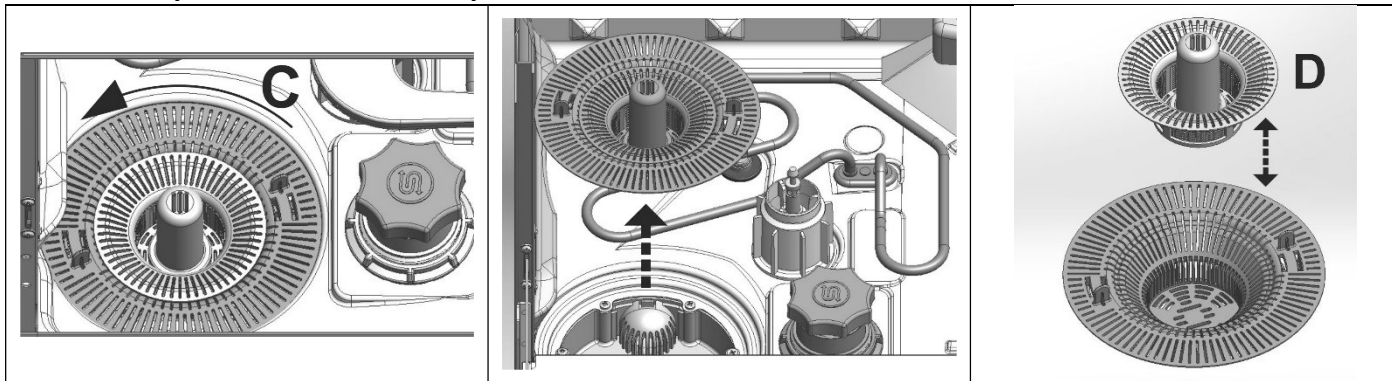

Retirant les filtres, évitez que les grosses granules tombent dans la partie sous les filtres, nettoyer des résidus et rincer abondamment puis insérez les correctement; ne pas intervenir avec des objets tranchants.

Nettoyez les dépôts de calcaire pour éviter l'accumulation;

-Si possible, laissez la porte entrouverte lorsque la machine est hors usage; Nettoyer les surfaces souvent et soigneusement avec un chiffon humide; Utilisez un détergent neutre, non abrasifs non contenant du chlore, qui corrodent et endommagent l'acier inox.

Ne pas utiliser les produits mentionnés ci-dessus, pour le nettoyage du sol sous le lave-vaisselle ou à proximité, afin d'assurer que des vapeurs ou des gouttes ne puissent endommager les surfaces en acier. **IMPORTANT:** Le lave-vaisselle exécute automatiquement le programme "P0" en début journée, si on laisse l'eau dans le réservoir dont la température a chuté au-dessous de la température de 40 ° C

**12.2 Vidange totale en fin de journée**

Le lave-vaisselle peut effectuer un cycle d'« auto-nettoyage » en fin de journée.

	<p>Appuyer sur la touche vidange  pendant environ 5". La led se met à clignoter, et la vidange et l'auto-nettoyage de la cuve commencent. Le message « UnLoad » défile sur l'afficheur. Si la led ne clignote pas, le programme n'a pas démarré, et la résistance du surchauffeur est désactivée.</p>
	<p>À la fin de la vidange, l'appareil s'éteint (uniquement 2 points affichés).</p>



**Ne pas éteindre le lave-vaisselle quand la cuve contient encore de l'eau. Faire toujours la vidange.**

### 12.3 Appoint de sel régénérant (pour les modèles avec adoucisseur)

	<p><b>Attention: utiliser uniquement du sel spécifique, ne pas utiliser le sel de table. Le remplissage doit être fait quand le LED placé sous le symbole indiqué dans le volet de gauche s'allume. Le réservoir de sel a une capacité d'environ 1 kg de sel en grains.</b></p> <p><b>Le réservoir est situé au fond de la cuve et est muni de deux bouchons. A: bouchon à vis - B: bouchon avec baïonnette. Après avoir enlevé le panier, dévisser le bouchon A et B, verser le sel en utilisant l'entonnoir fourni. Avant de remplacer le bouchon, éliminer les éventuels résidus de sel près de l'ouverture.</b></p>
<p><b>Procédure correcte pour le remplissage du sel: -</b></p> <ul style="list-style-type: none"> <li>- Effectuer un vidange du réservoir -</li> <li>- Remplir de sel, -</li> <li>- Remplir jusqu'au (FILL) -</li> <li>- Effectuer de nouveau la vidange du réservoir -</li> </ul> <p><b>Retirer tout excédent de sel au fond de la cuve, car ils peuvent provoquer une corrosion / rouille.</b></p> <p><b>La procédure empêche de pénétrer l'eau de lavage dans la cuve de sel (dommages possibles a] l'adoucisseur d'eau) et que tout excédent de sel reste dans le réservoir (éventuelle corrosion / rouille).</b></p>	

### 12.4 Contrôles périodiques des bras d'aspersion (1 fois par semaine)

Retirer les bras d'aspersion inférieurs et supérieurs. Il suffit «juste décrocher la rétention" R "et de les enlever. Nettoyez les pulvérisateurs sous l'eau du robinet, ne pas utiliser des outils qui pourraient causer des dommages. Replacer les bras d'aspersion avec soin.

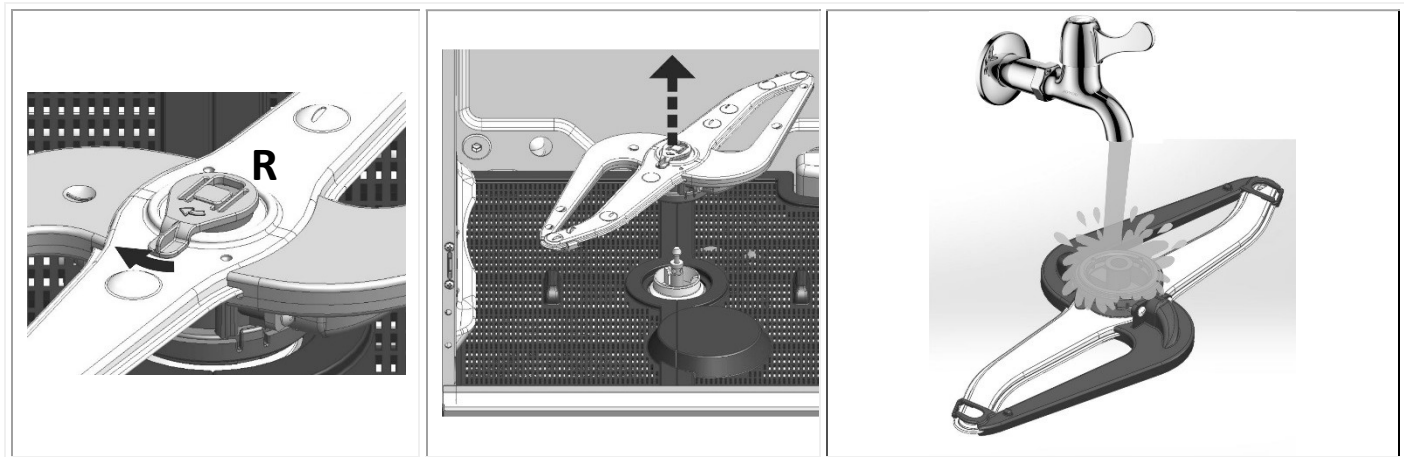

## 12.5 Arrêt prolongé

Si le lave-vaisselle n'est pas utilisé pendant une période plutôt longue, **vider le détergent et le produit de rinçage contenus dans le dispositif de distribution pour éviter toute cristallisation et tout dégât aux pompes**. Retirer les tuyaux d'aspiration situés dans les distributeurs détergent et produit de rinçage, puis les plonger dans un récipient rempli d'eau claire, faire quelques cycles de lavage et une vidange totale. Désactiver ensuite l'interrupteur général, fermer le robinet de l'arrivée d'eau, laisser la capot entrouverte jusqu'à ce que l'intérieur soit complètement sec. Remonter les tuyaux d'aspiration détergent et produit de rinçage dans les distributeurs avant la mise en service. **Attention à ne pas les inverser** (tuyau rouge = détergent ; tuyau bleu ciel = produit de rinçage). DÉPANNAGE

En cas de dysfonctionnement de la pompe, procéder comme suit: Vider le lave-vaisselle dans un bassin et débranchez le lave-vaisselle du courant. Dévisser la vis A, libérer la languette B et soulever vers le haut.

Assurez-vous que la roue de la pompe de vidange sous le capot tourne librement et qu'il n'y ait pas de résidus de saleté, calcaire ou morceaux de verre. Ne jamais utiliser des outils, tournevis, ciseaux, etc.

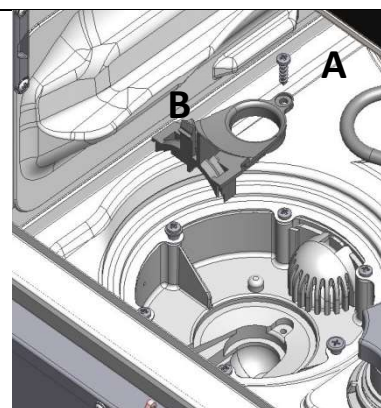

PROBLÈME	CAUSE POSSIBLE	SOLUTION POSSIBLE
La prise <b>L1 ne s'allume pas</b>	Manque de courant	Vérifier la connexion au courant électrique.
Le programme de lavage ne démarre pas	Le remplissage du lave-vaisselle n'est pas encore terminé	Attendre que le signe FILL s'éteigne.
	Le signe CLOSE persiste	Si l'écriture CLOSE continue à s'afficher, appelez le service technique.
Résultats du lavage non satisfaisants	Trous de lavage des gicleurs sont obstrués ou incrustés	Retirer et nettoyer les gicleurs
	Filtre encrassé	(10,2 vérifications périodiques)
	Détergent ou produit de brillissement insuffisants ou non appropriés.	Lire « Nettoyage du filtre pendant la journée »
	Manque ou alimentation insuffisante de détergent ou du produit de brillissement : détergent contenant le liquide de rinçage n'est pas prélevé de la cuve .	Vérifier le type et la quantité du détergent.
	Vaisselle / verres mal positionnés	Tube intérieur du détergent pompe péristaltique et / ou de rinçage est usagé ou cassé, pour être remplacé contactez le service après-vente.

	Basse température de lavage	Cet entretien de routine est recommandé au moins une fois par an pour le bon fonctionnement des distributeurs.
	Cycle sélectionné inadéquat	Bien disposer les assiettes / verres.
	Buses de pulvérisation obstrués	Vérifier la température sur l'écran, si dessous de 50 ° C, appelez l'Assistance. Augmenter la durée du cycle de lavage, surtout si la vaisselle est très sale ou partiellement séchée.
RINÇAGE INSUFFISANT	Le produit de rinçage inadapté ou non livré correctement.	Vérifier si la cuve du produit de rinçage est adéquate au réseau d'eau.
SECHAGE INSUFFISANT	Rincer à faible température	Vérifier la température de consigne pour la chaudière
VERRES ET COUVERTS TACHÉS	Liquide de rinçage inapproprié ou mal distribué. Dureté de l'eau supérieure à 12°dF ou bien quantité importante de sels dissous.	Vérifiez si le liquide de rinçage est correctement distribué et si le dosage est compatible avec la dureté de l'eau du réseau de distribution.
Présence d'eau dans réservoir après DÉCHARGE	Tuyau de vidange mal positionné ou partiellement obstrué.	Vérifier que le tuyau et la vidange du lave-vaisselle ne soient pas obstrués et que cette dernière ne soit pas positionnée trop haut ; voir schéma de raccordement.



## 13 ANOMALIES AFFICHÉES (UTILISATEUR)

Le lave-vaisselle peut signaler plusieurs anomalies sur l'afficheur. Si le problème persiste après avoir éteint puis rallumé l'appareil, procéder comme suit :

**(PRENDRE TOUJOURS NOTE DE L'ERREUR SIGNALÉE POUR OPTIMISER L'INTERVENTION DU SERVICE APRÈS-VENTE)**

<b>Err04</b>	Anomalie sonde de température cuve	Contactez le service après-vente
<b>Err05</b>	Anomalie de chargement de l'eau dans le réservoir.	Vérifier que le robinet d'arrivée d'eau est en marche la pression du courant électrique, propreté du filtre d'entrée d'eau. Si le problème persiste, contacter le Service d'Assistance Technique.
<b>Err06</b>	Anomalie eau de vidange (lave-vaisselle reste plein d'eau)	Vérifier si les filtres ne sont propres et que le tuyau d'échappement ne soient pas bloqués, pliés ou écrasés. S'assurer que la pompe de vidange ne soit pas bloquée par la saleté.
<b>Err09</b>	Anomalie excès d'eau dans le réservoir	Contactez le Service Après-Vente.
<b>Err23</b>	Anomalie chauffage de la chaudière (ne chauffe pas)	Contactez le Service Après-Vente.
<b>Err24</b>	Anomalie sonde de température	Contactez le Service Après-Vente.
<b>Err25</b>	Anomalie chaudière d'eau de chargement	Vérifier que le robinet d'arrivée d'eau est en marche la pression du courant électrique, propreté du filtre d'entrée d'eau. Si le problème persiste, contacter le Service d'Assistance Technique.
<b>Err26</b>	Anomalie vidange chaudière	S'assurer que les buses de rinçage des bras de lavage ne soient pas obstrués Si le problème persiste, contacter le Service d'Assistance Technique.
<b>Err27</b>	Anomalie vidange chaudière - avec réservoir plein	Contactez le Service Après-Vente.

19.390.8963.04	14/06/2023
Rév. Manuel	Date

