

La marque "NF Hygiène Alimentaire", délivrée par AFNOR Certification, certifie la conformité au référentiel NF031, accessible sur [www.marque-nf.com](http://www.marque-nf.com), pour l'aptitude au nettoyage.

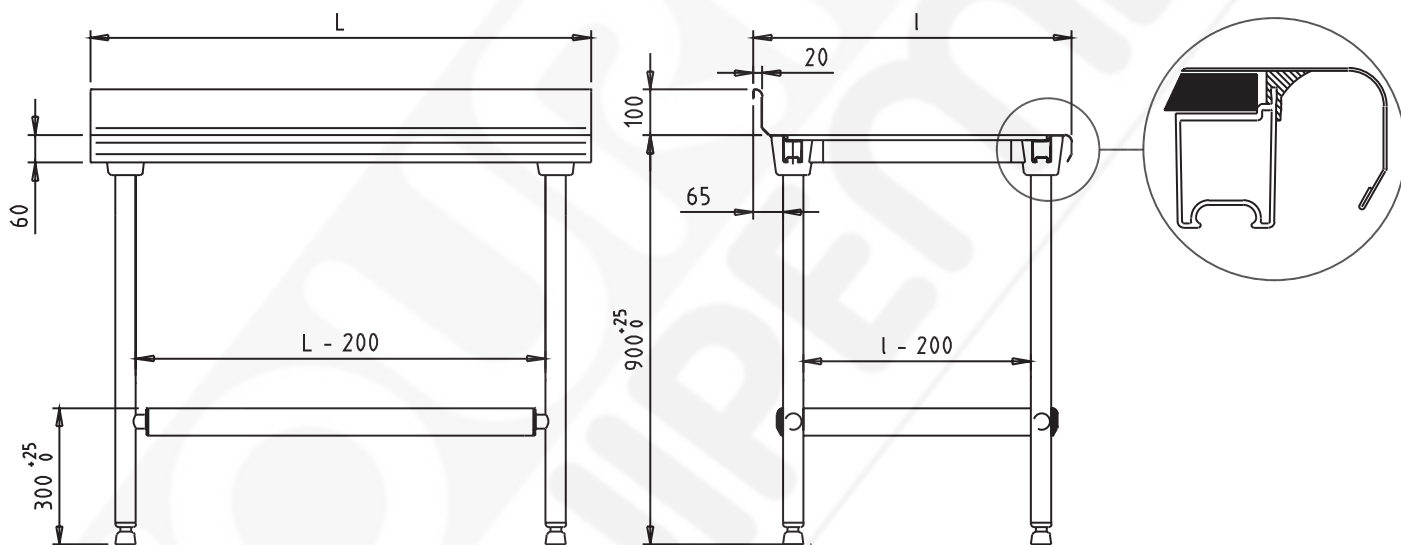

dimensions hors tout		à dossier		à dossier avec étagère	
largeur (mm)	longueur (mm)	référence	poids (kg)	référence	poids (kg)
600	600	404 940	15,8	424 940	18,7
600	1000	404 941	22	424 941	27,4
600	1200	404 942	25,2	424 942	31,8
600	1400	404 943	28,3	424 943	36,1
600	1500	404 944	29,9	424 944	38,3
600	1600	404 945	31,4	424 945	40,5
600	1800	404 946	34,6	424 946	44,9
600	2000	404 947	37,7	424 947	49,2
700	700	404 990	19,1	424 990	23,2
700	1000	404 991	24,4	424 991	24,4
700	1200	404 992	28	424 992	28
700	1400	404 993	31,5	424 993	40,6
700	1500	404 994	33,3	424 994	43,1
700	1600	404 995	35,1	424 995	69,6
700	1800	404 996	38,7	424 996	50,5
700	2000	404 997	42,2	424 997	55,5
700	2200	404 998	45,8	424 998	64
700	2400	404 999	49,3	424 999	69,3
800	1000	404 821	26,8	424 821	33,9
800	1200	404 822	30,8	424 822	39,5
800	1400	404 823	34,8	424 823	45
800	1600	404 825	38,8	424 825	53
800	1800	404 826	42,8	424 826	59
800	2000	404 827	46,7	424 827	64,9



### CARACTERISTIQUES GENERALES

Construction en acier inoxydable de qualité alimentaire, avec une teneur en chrome supérieure à 17,5%.

- Plan de travail épaisseur 15/10ème mm.
- Dessus doublé par panneau stratifié avec joint d'étanchéité pour la tranche. Bords écrasés sur les 4 côtés.
- Bandeau avant rayonné et dossier arrière hauteur 100 mm.
- Angles soudés.
- Encadrement en profilés d'aluminium reliés aux 4 pieds à l'aide de pièces moulées en polyamide.
- Piétement en tubes acier inoxydable alimentaire Ø 45 mm avec vérins polyamides anti-glissement sans filetage apparent.
- Livraison à plat sous carton.
- Montage très rapide par emboîtement autobloquant.
- Marque NF Hygiène alimentaire.
- Charge maximale admise:
  - 200 kg sur le dessus.
  - 150 kg sur l'étagère.

### Accessoires adaptables:

- Étagère en acier inoxydable alimentaire.
- Tiroir à façade en acier inoxydable alimentaire.
- Entretoises sur pieds latéraux.
- Barre longitudinale.
- Cadre à glissières.
- Bloc 3 tiroirs.

### Suppléments nécessitant une fabrication spéciale lancée à la commande:

- Toutes dimensions sur mesure (largeurs 600 à 800 mm / longueurs 600 à 2800 mm - 3800 mm maxi). Note: **6 pieds à partir de 2500 mm.**
- Trou vide déchets avec bord tombés diamètre 150 mm.
- Trou vide déchets et collerette caoutchouc diamètre 190 / 280 mm.
- Extrémité biaisée, encoche pour pilier.
- Bords anti-ruissellement, avec ou sans pointe diamant + évacuation.
- Dossier latéral rapporté ou plié.
- Vérins inox.

### FIN DE VIE:

- Filière de recyclage DEEE - Syneg.
- Fiche de caractéristiques environnementales disponible sur simple demande.